

1 RoHS

2 本产品符合我司QA-3-04-005  
环境管理物质标准规范

3 包装图



Note注解:

1. Place Housing into PE bag and seal PE bag. Label.  
将 Housing放入PE袋内, 并将PE袋封好.贴上标签.
2. Put PE bag packed products in cartons, Packing detail see the table below  
将装好产品的PE袋放入纸箱内, 详细包装见下表
3. Label depends on customer request, carton opening joint with transparent tape  
标签依客户要求而定, 纸箱开口处用透明胶带贴合.
4. There shall be no dirt such as deformation phenomenon, Mantissa box fillers must be used  
每箱不可有脏污, 变形现象, 尾数箱必须用填充物
5. Carton material: K=K, Carton thickness: 6~7mm  
纸箱材质:K=K, 纸箱厚度:6~7mm

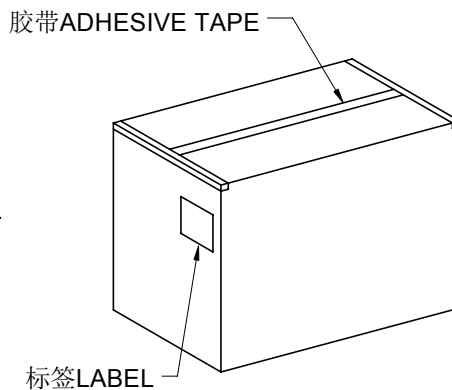
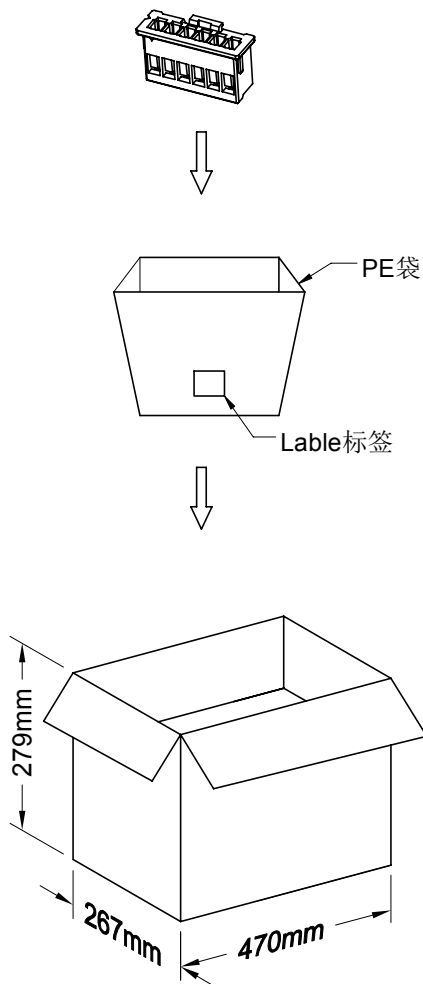

Poles	Bag PCS	CARTON Bag	CARTON PCS
2P	1000	40	40000
3P	1000	35	35000
4P	1000	30	30000
5P	1000	25	25000
6P	1000	25	25000
7P	1000	20	20000
8P	1000	20	20000
9P	1000	18	18000
10P	1000	15	15000
11P	1000	15	15000
12P	1000	12	12000
13P	1000	12	12000
14P	1000	10	10000
15P	1000	10	10000
16P	1000	10	10000

						<b>东莞市思索连接器有限公司</b> SWB CONNECTORS CO.,LTD		料号: 2508H-XX-N0				
						核 准      审 查      制 作      日 期 曾文      2020/04/07		名称: 2.50mm Housing Packing				
日期	版次	变更编号	变更内容说明	变更人	核 准			单位	比例	页次	版本	供应商编号
								mm	1:1	1/1	A	A-022

一般公差
.X ±0.35
.XX ±0.25
.XXX ±0.15
X° ±0.2°
视角

RoHS

本产品符合我司QA-3-04-005  
环境管理物质标准规范

包装图

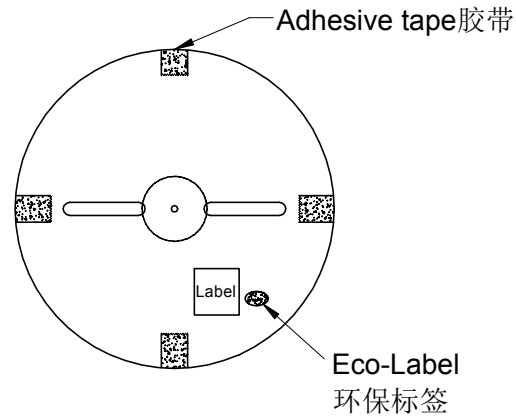

Note注解:

1.Quantity数量:

5K PCS/REEL 一卷5K/PCS

10 REEL/BOX 一箱10卷

50K PCS/BOX 一箱50K/PCS

2.Each reel and outer box must be labeled and  
Eco-Label Respectively labeled

每盘和外箱都必须有标签及环保标签分别标示

3.Terminal winding direction as shown

端子缠绕方向如左图所示

4.There shall be no dirt such as deformation phenomenon,  
Mantissa box fillers must be used

每箱不可有脏污,变形现象,尾数箱必须用填充物

5.Carton material: K=K, Carton thickness: 6±1mm

纸箱材质:K=K, 纸箱厚度:6±1mm

Tape over the terminal  
纸带在端子上方

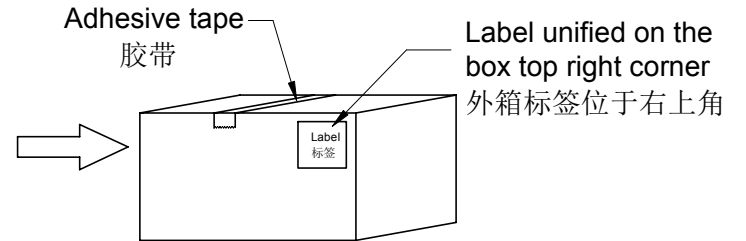
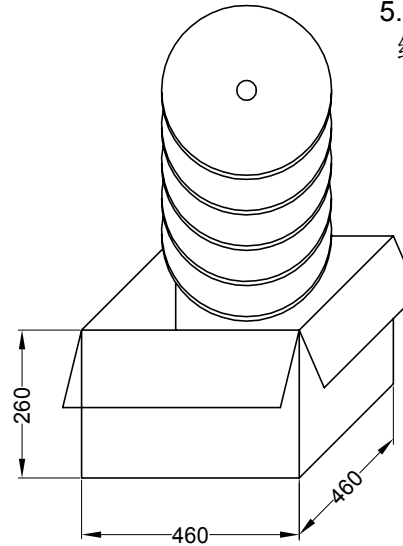
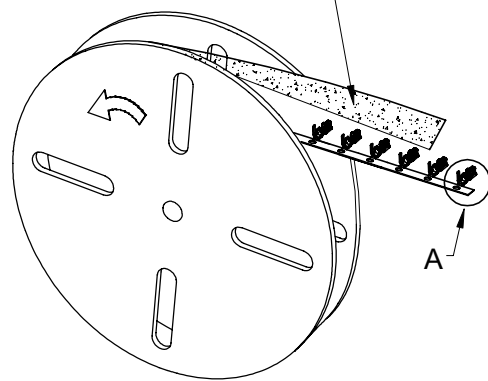

卷装方式  
Package way

						 <b>东莞市思索连接器有限公司</b> SWB CONNECTORS CO.,LTD				料号: 2508T-PSN1				
						核准				名称: 2.50mm Terminal Packing				
						审查				单位 比例 页次 版本 供应商编号				
						制作				mm 1:1 1/1 A A-000				
						日期				2018/08/09				
日期	版次	变更编号	变更内容说明	变更人	核准	Smak Joshua Alan qin								

一般公差
.X ±0.35
.XX ±0.25
.XXX ±0.15
X° ±0.2°
视角

RoHS

本产品符合我司QA-3-04-005  
环境管理物质标准规范

包装图

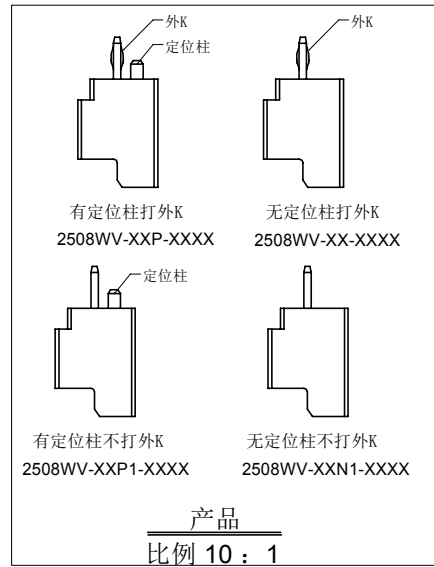
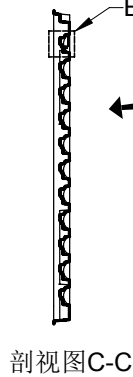
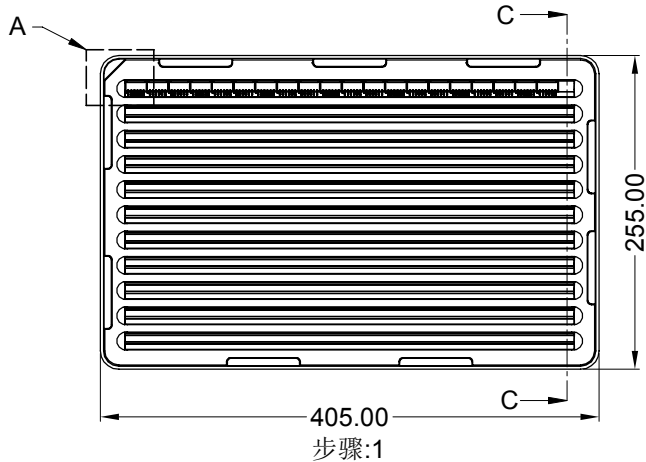

料号	盘/PCS	箱/盘	箱/PCS
2PIN	528	23	12144
3PIN	396	23	9108
4PIN	319	23	7337
5PIN	264	23	6072
6PIN	220	23	5060
7PIN	198	23	4554
8PIN	176	23	4048
9PIN	154	23	3542
10PIN	143	23	3289
11PIN	132	23	3036
12PIN	121	23	2783
13PIN	110	23	2530
14PIN	99	23	2277
15PIN	99	23	2277

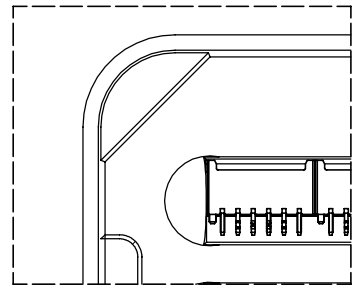

局部放大图A  
比例 5:1

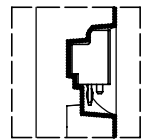

局部放大图B  
比例 5:1

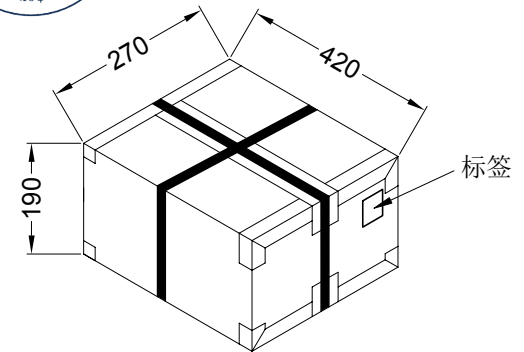
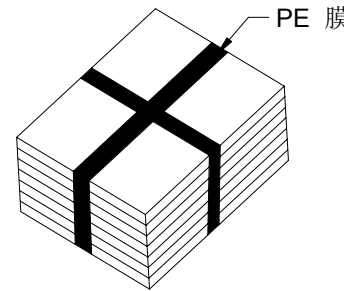

包装说明:

- 步骤1: 将检验好的2508WV-XXXX-XXXXX 良品整齐摆放入吸塑盘内。  
吸塑盘规格:405\*255\*13mm  
吸塑盘材质:透明PET  
吸塑盘厚度:0.50mm
- 步骤2: 在重叠摆放吸塑盘时, 上下层吸塑盘方向需错开180° 摆放,  
23盘叠起来为1扎, 最顶层再放1PCS 空吸塑盘当上盖用, 然后用PE膜扎住。
- 步骤3: 一纸箱放1扎,共23盘, 然后用透明胶带封箱。纸箱规格: 420\*270\*190 mm。  
纸箱材质:K=K, 纸箱厚度:6±1mm

					一般公差	<b>东莞市思索连接器有限公司</b> SWB CONNECTORS CO.,LTD 核准    审查    制作    日期 Joshua    Alan qin    2018/06/05				料号: 2508WV-XXXX-XXXXT				
					.X ±0.30					名称:				
					.XX ±0.20					2.50 mm Crimp Style Connector Packing				
					.XXX ±0.10					单位    比例    页次    版本    供应商编号				
					X° ±0.2°					mm    1:1    1/1    A    A-000				
日期	版次	变更编号	变更内容说明	变更人	核准	视角								

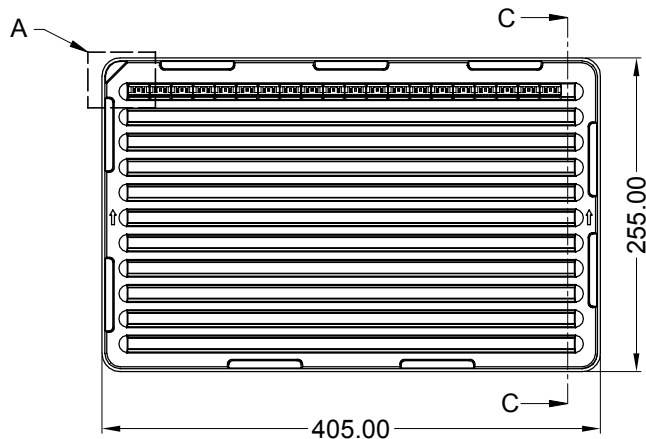

405.00  
255.00  
步骤:1

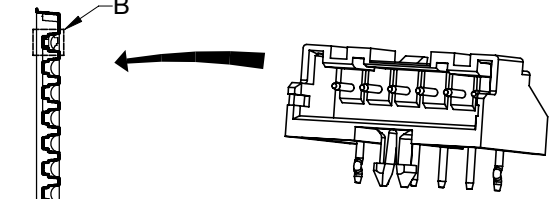

剖视图C-C

产品  
比例 10 : 1



料号	盘/PCS	箱/盘	箱/PCS
2PIN	528	11	5808
3PIN	396	11	4356
4PIN	319	11	3509
5PIN	264	11	2904
6PIN	220	11	2420
7PIN	198	11	2178
8PIN	176	11	1936
9PIN	154	11	1694
10PIN	143	11	1573
11PIN	132	11	1452
12PIN	121	11	1331
13PIN	110	11	1210
14PIN	99	11	1089
15PIN	99	11	1089

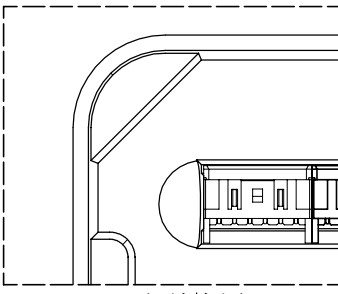

局部放大图A  
比例 5 : 1

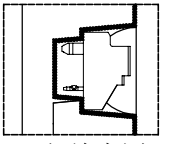

局部放大图B  
比例 5 : 1

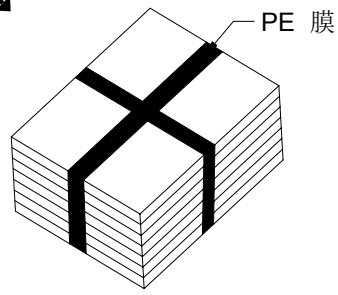

PE 膜  
步骤:2

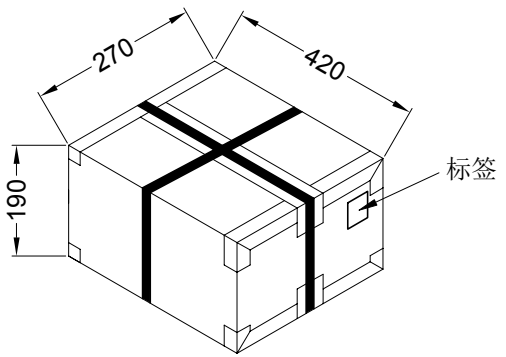

步骤:3  
标签

包装说明:

步骤1: 将检验好的2508WR-XXS-XXXXX 良品整齐摆放入吸塑盘内。

- 吸塑盘规格:405\*255\*18.5mm
- 吸塑盘材质:透明PET
- 吸塑盘厚度:0.50mm

步骤2: 在重叠摆放吸塑盘时, 上下层吸塑盘方向需错开180° 摆放, 11盘叠起来为1扎, 最顶层再放1PCS 空吸塑盘当上盖用, 然后用PE膜扎住。

步骤3: 一纸箱放1扎,共11盘, 然后用透明胶带封箱。纸箱规格: 420\*270\*190 mm。 纸箱材质:K=K, 纸箱厚度:6±1mm

日期	版次	变更编号	变更内容说明	变更人	核准

一般公差	
.X	±0.35
.XX	±0.25
.XXX	±0.15
X°	±0.2°
视角	

东莞市思索连接器有限公司  
SWB CONNECTORS CO.,LTD

核准 审查 制作 日期

Joshua Alan qin 2018/06/05

料号: 2508WR-XXS-XXXXT				
名称: 2.50 mm Crimp Style Connector Packing				
单位	比例	页次	版本	供应商编号
mm	1:1	1/1	A	A-000

RoHS

本产品符合我司QA-3-04-005  
环境管理物质标准规范

包装图

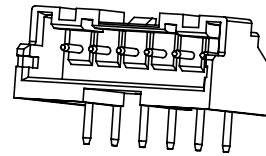
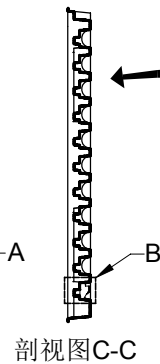
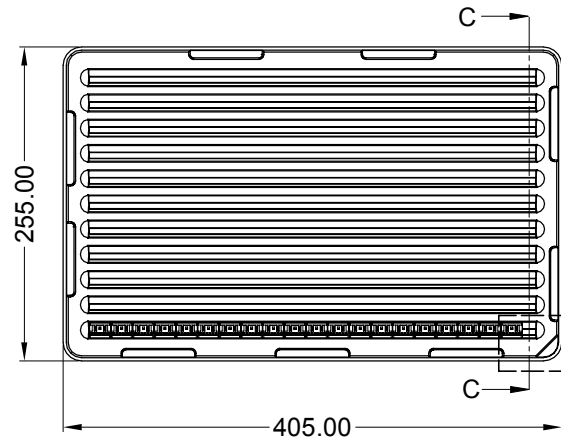

产品  
比例 10 : 1



料号	盘/PCS	箱/盘	箱/PCS
2PIN	528	11	5808
3PIN	396	11	4356
4PIN	319	11	3509
5PIN	264	11	2904
6PIN	220	11	2420
7PIN	198	11	2178
8PIN	176	11	1936
9PIN	154	11	1694
10PIN	143	11	1573
11PIN	132	11	1452
12PIN	121	11	1331
13PIN	110	11	1210
14PIN	99	11	1089
15PIN	99	11	1089

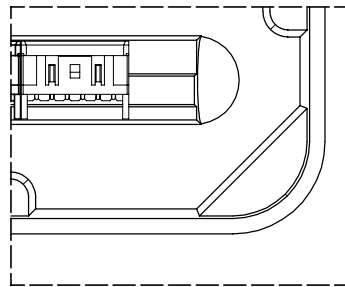

局部放大图A  
比例 5 : 1

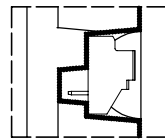

局部放大图B  
比例 5 : 1

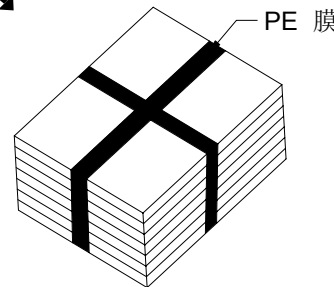

步骤:2

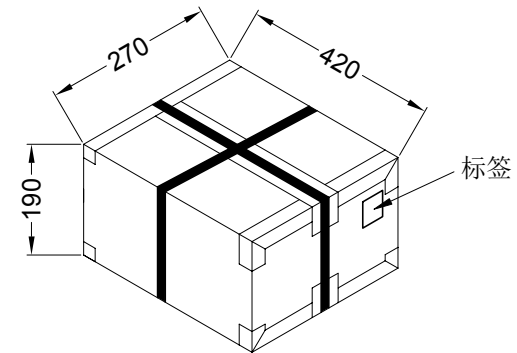

步骤:3

包装说明:

步骤1: 将检验好的2508WR-XXN-XXXXX 良品整齐摆放入吸塑盘内。

吸塑盘规格:405\*255\*18.5mm

吸塑盘材质:透明PET

吸塑盘厚度:0.50mm

步骤2: 在重叠摆放吸塑盘时, 上下层吸塑盘方向需错开180° 摆放,

11盘叠起来为1扎, 最顶层再放1PCS 空吸塑盘当上盖用, 然后用PE膜扎住。

步骤3: 一纸箱放1扎,共11盘, 然后用透明胶带封箱。纸箱规格: 420\*270\*190 mm。

纸箱材质:K=K, 纸箱厚度:6±1mm

一般公差

.X ±0.35

.XX ±0.25

.XXX ±0.15

X° ±0.2°

视角



东莞市思索连接器有限公司

SWB CONNECTORS CO.,LTD

核准

审查

制作

日期

Joshua

Alan qin

2018/06/05

料号: 2508WR-XXN-XXXXT

名称:

2.50 mm Crimp Style Connector Packing

单位 比例 页次 版本 供应商编号

mm 1:1 1/1 A A-000

日期	版次	变更编号	变更内容说明	变更人	核准

RoHS

本产品符合我司QA-3-04-005  
环境管理物质标准规范

包装图

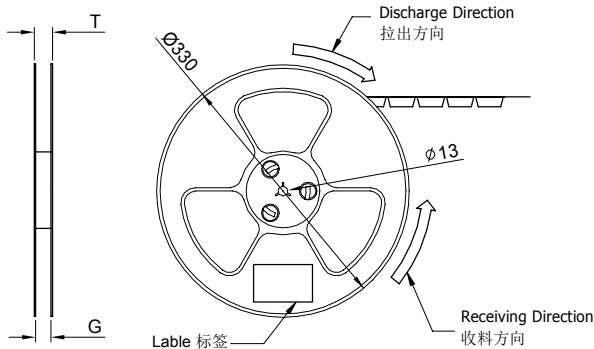
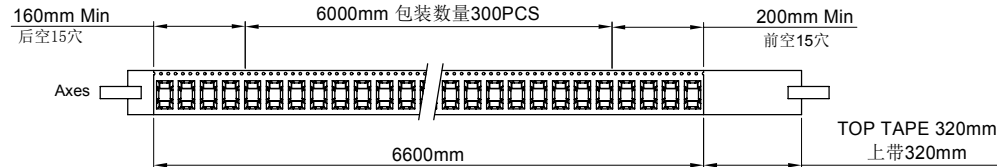

Label 标签  
Single hole: None Hole Side  
单孔: 贴无链孔侧  
Double hole: Elliptical Hole Side  
双孔: 贴椭圆孔侧

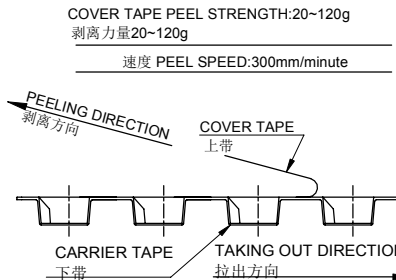

COVER TAPE PEEL STRENGTH:20~120g  
剥离力量20~120g  
速度 PEEL SPEED:300mm/minute

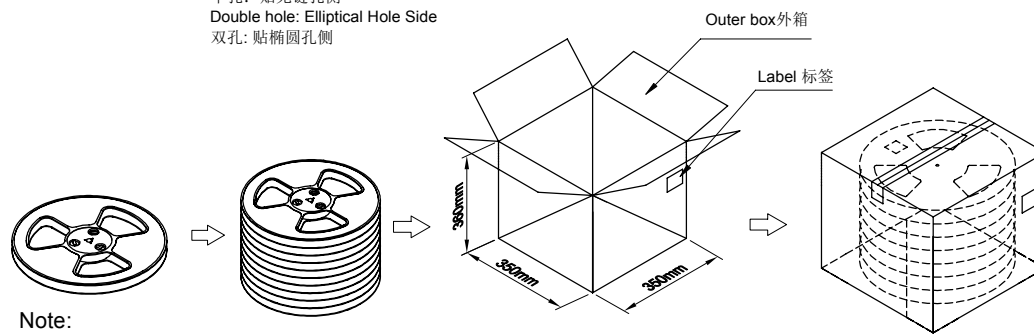
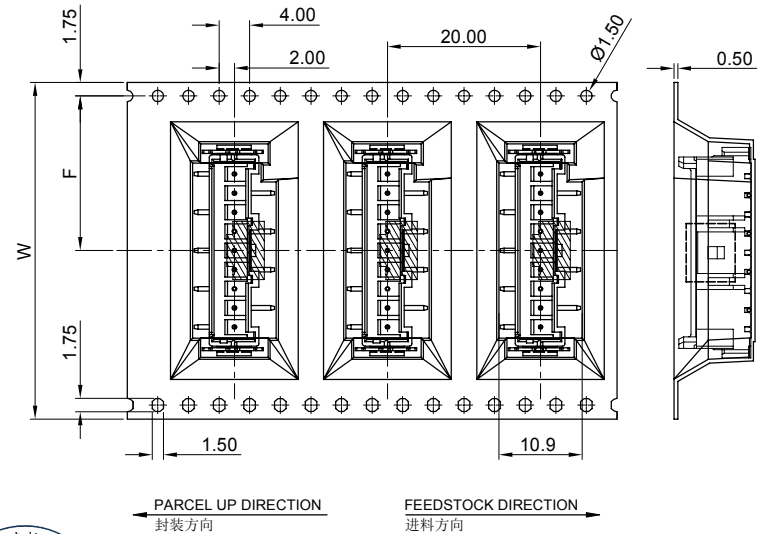

Note:

- Carrier Camber Is Within 1mm In 100mm ; 带长100mm内容许弯曲度1mm
- 10 Sprocket Hole Pitch Cumulative Tolerance±0.2MM ; 圆孔十个孔距累积允许公差为±0.2mm
- Carrier tape Material for PS ; 下带材质为PS材质; Color颜色: Natural透明色
- Bracer保护带: Color颜色: Natural透明色; 厚度0.40mm最小
- Thickness=0.50±0.05 ; 材料厚度为0.50±0.05mm
- Carton material纸箱材质:K=K; Carton Thickness纸箱厚度: 6±1mm

Carrier Tape No. 载带料号	W	S	F	T	G	Cover Tape(W) 上带(宽度)	Carrier Tape(Color) 下带(颜色)	REEL /PCS	CARTON /R	CARTON /PCS
ZD2508WVS-02HF	24	-	11.5	28.50	24.50	21.3	透明色	300	12R	3600
ZD2508WVS-03HF	32	28.4	14.2	36.50	32.50	25.5		300	9R	2700
ZD2508WVS-04HF										
ZD2508WVS-05HF										
ZD2508WVS-06HF										
ZD2508WVS-07HF	44	40.4	20.2	48.50	44.50	37.5		300	7R	2100
ZD2508WVS-08HF										
ZD2508WVS-09HF										
ZD2508WVS-10HF										
ZD2508WVS-11HF										
ZD2508WVS-12HF										
ZD2508WVS-13HF	56	52.4	26.2	60.50	56.50	49.5	300	5R	1500	
ZD2508WVS-14HF										

日期	版次	变更编号	变更内容说明	变更人	核准

<b>东莞市思索连接器有限公司</b> SWB CONNECTORS CO.,LTD				料号: PPN:2508WVS-XX-9TSWR CTN: ZD2508WVS-XXHF	
核准      审查      制作      日期				名称: Pitch 2.50 mm 180° STM Wafer Connectors Packing	
Joshua	Alan_qin	2018/11/29		单位	比例
				mm	1:1
				页次	版本
				1/1	A
					供应商编号
					A-205



RoHS

本产品符合我司QA-3-04-005  
环境管理物质标准规范

包装图

RD-1

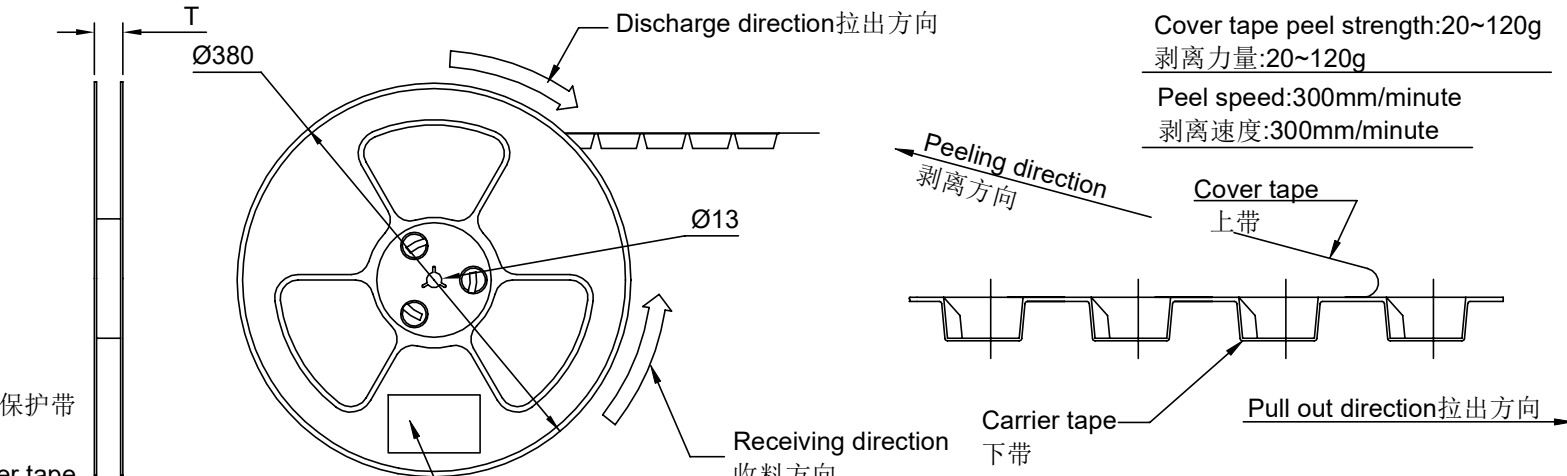
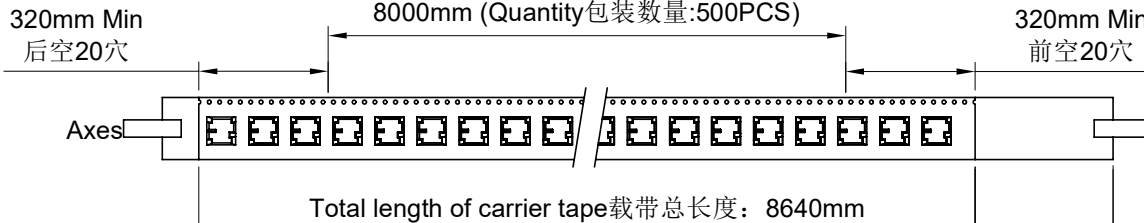

Cover tape peel strength: 20~120g  
剥离力量: 20~120g  
Peel speed: 300mm/minute  
剥离速度: 300mm/minute

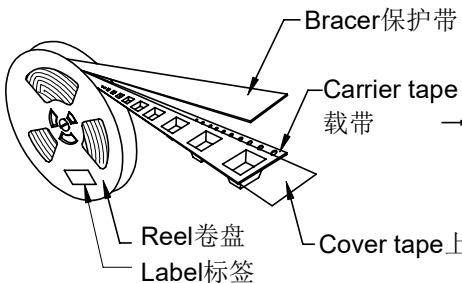

Material detail diagram  
材料明细示意图

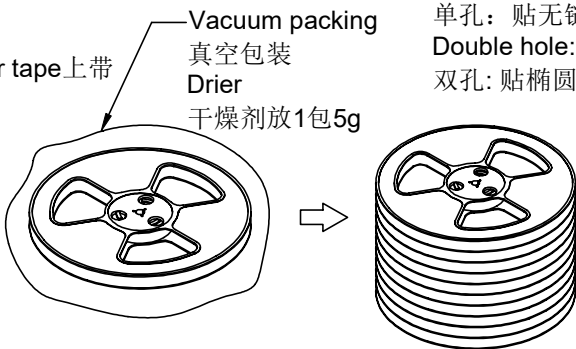

Lable 标签  
Single hole: None hole side  
单孔: 贴无链孔侧  
Double hole: Elliptical hole side  
双孔: 贴椭圆孔侧

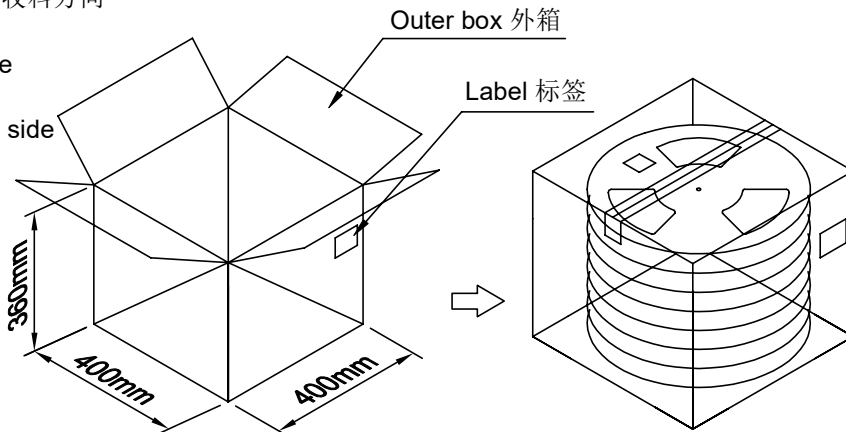

A	2022/08/11	A1	ER20220811001	因热封上带压合位置偏窄, 不能有效压合下带, 特申请变更载带宽度由24mm改为32mm	杨梅	杨蒙
	2021/03/27	A	/	首次发行	/	杨金江
	日期	版次	变更编号	变更内容说明	变更人	核准

一般公差
.X ±0.35
.XX ±0.25
.XXX ±0.15
X° ±12°
视角

东莞市思索连接器有限公司  
SWB CONNECTORS CO., LTD

核准	审查	制作	日期
杨金江	赵才	滕敏	2021/05/08

料号: PK-2508WVS-XXE-9TXXXXX				
名称: 2.50mm Connectors 180° Packing				
单位	比例	页次	版本	编号
mm	1:1	1/2	A1	A-203

RoHS

本产品符合我司QA-3-04-005  
环境管理物质标准规范

包装图

RD-1

Carrier Tape No. 载带料号	W	S	F	T	G	REEL 卷 /PCS	CARTON 箱 /R	CARTON 箱 /PCS
ZD2508WVS-02EHF-C	24	/	11.5	28.50	24.50	500	12	6000
ZD2508WVS-03EHF-C	32	28.4	14.2	36.50	32.50	500	9	4500
ZD2508WVS-04EHF-C								
ZD2508WVS-05EHF-C								
ZD2508WVS-06EHF-C	44	40.4	20.2	48.50	44.50	500	7	3500
ZD2508WVS-07EHF-C								
ZD2508WVS-08EHF-C								
ZD2508WVS-09EHF-C								
ZD2508WVS-10EHF-C								
ZD2508WVS-11EHF-C	56	52.4	26.2	60.50	56.50	500	5	2500
ZD2508WVS-12EHF-C								
ZD2508WVS-13EHF-C								
ZD2508WVS-14EHF-C								
ZD2508WVS-15EHF-C								

Applicable Product No. 适用产品料号	2508WVS-XXE-9TXXXNR
	2508WVS-XXE-9TXXXNC

- Notes:
- Carrier camber is within 1mm In 100mm 带长100mm内容许弯曲度1mm.
  - 10 Sprocket hole pitch cumulative tolerance  $\pm 0.2$ mm 圆孔十个孔距离累计允许公差为 $\pm 0.2$ mm.
  - Carrier tape material(ESD): PS,thickness= $0.50 \pm 0.05$ mm,color:black  
载带材质(双面防静电):PS,厚度= $0.50 \pm 0.05$ mm,颜色:黑色.
  - Bracer material(ESD): PS,thickness= $0.40 \pm 0.05$ mm,color:black.  
保护带材质(双面防静电):PS,厚度= $0.40 \pm 0.05$ mm,颜色:黑色.
  - Cover tape material(ESD): PET,Heat sealing (lucency).  
上带材质(双面防静电):PET,热封(透明色).
  - Reel material(ESD): PS,color:black.卷盘材质(双面防静电):PS,颜色:黑色.
  - Carton material:K=K,thickness:6~7mm.纸箱材质:K=K,纸箱厚度:6~7mm.

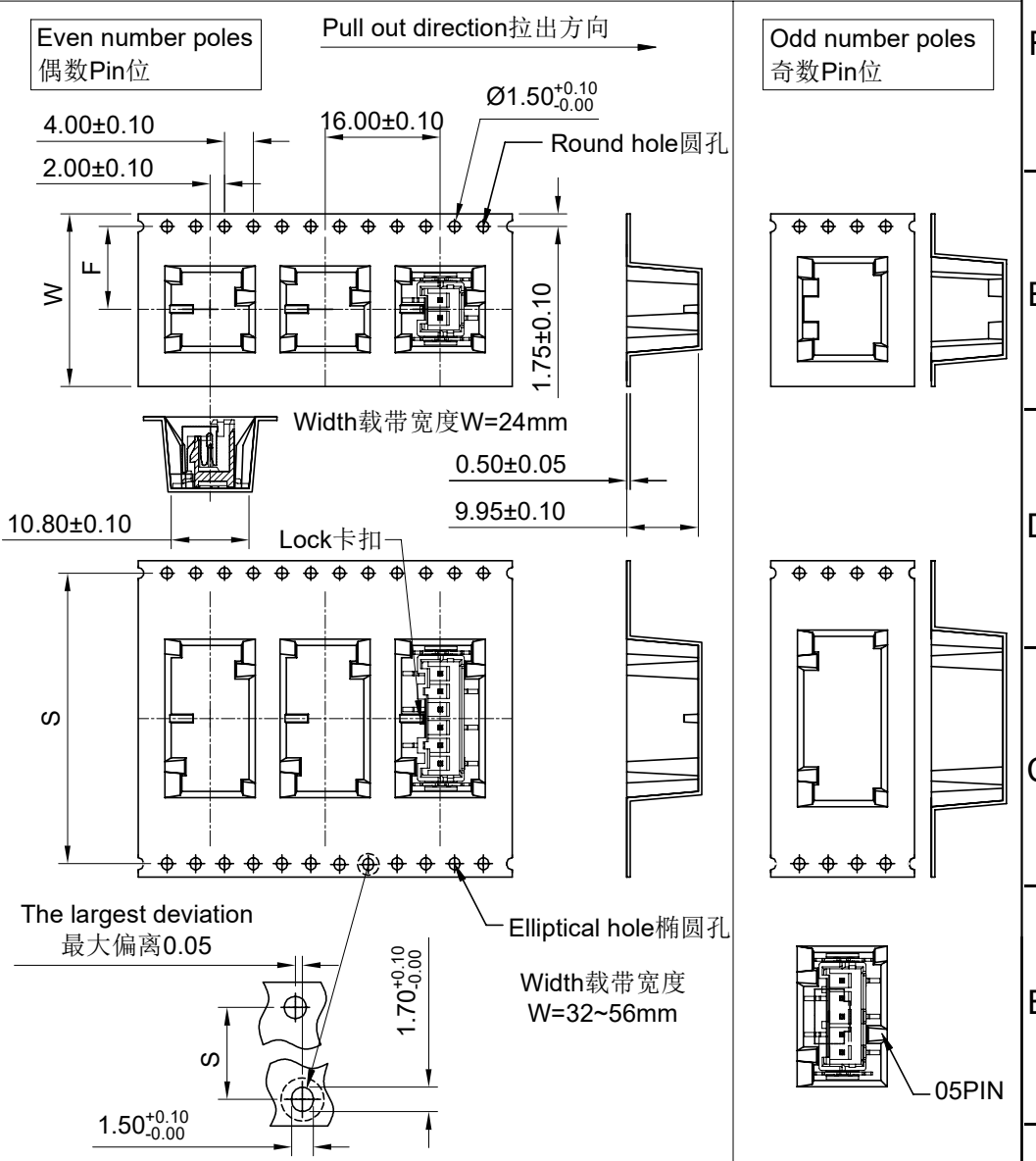

日期	版次	变更编号	变更内容说明	变更人	核准
2022/08/11	A1	ER20220811001	因热封上带压合位置偏窄,不能有效压合下带,特申请变更载带宽度由24mm改为32mm	杨梅	杨蒙
2021/03/27	A	/	首次发行	/	杨金江

<b>东莞市思索连接器有限公司</b> <b>SWB CONNECTORS CO.,LTD</b>				料号:PK-2508WVS-XXE-9TXXXNX			
核准				名称: 2.50mm Connectors 180° Packing			
杨金江				单位: mm			
赵才				比例: 1:1			
滕敏				页次: 2/2			
2021/05/08				版本: A1			
				编号: A-203			



RoHS

本产品符合我司QA-3-04-005  
环境管理物质标准规范

包装图

RD-1

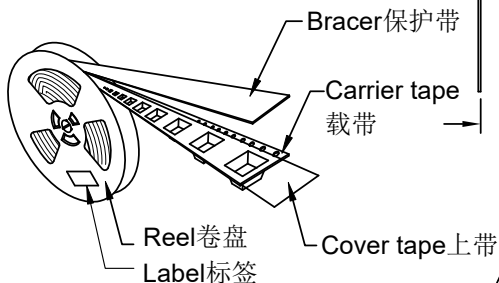
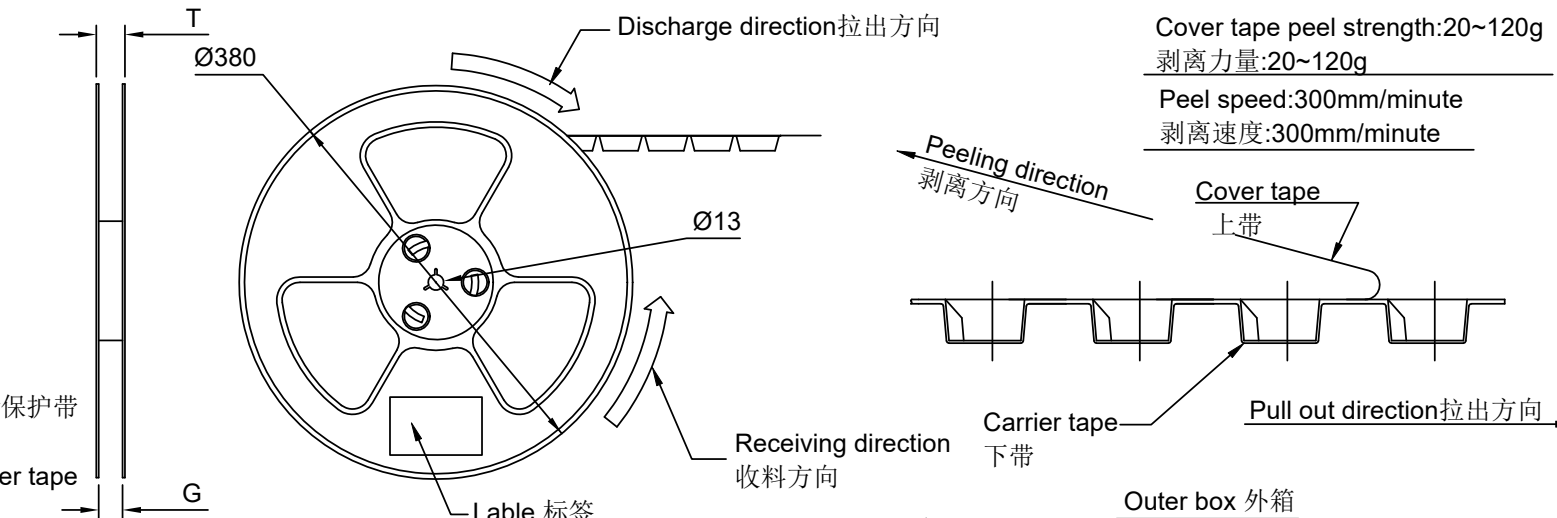
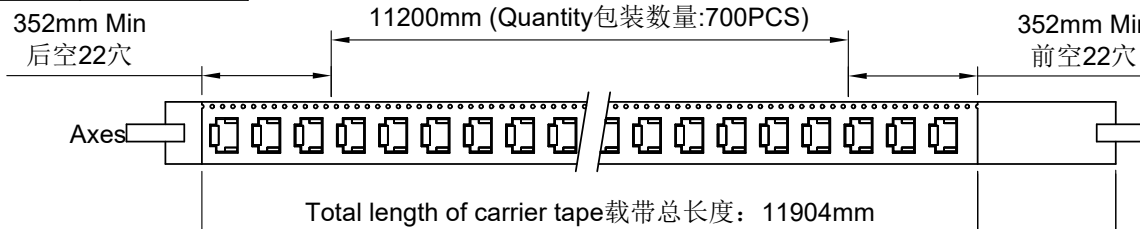

Material detail diagram  
材料明细示意图

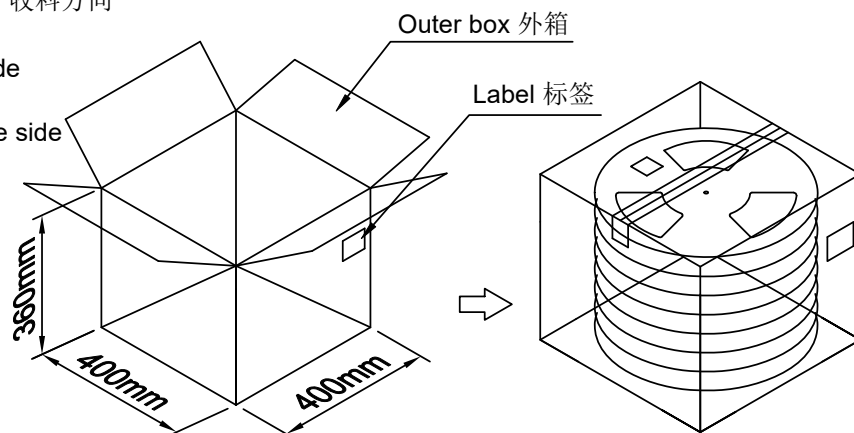
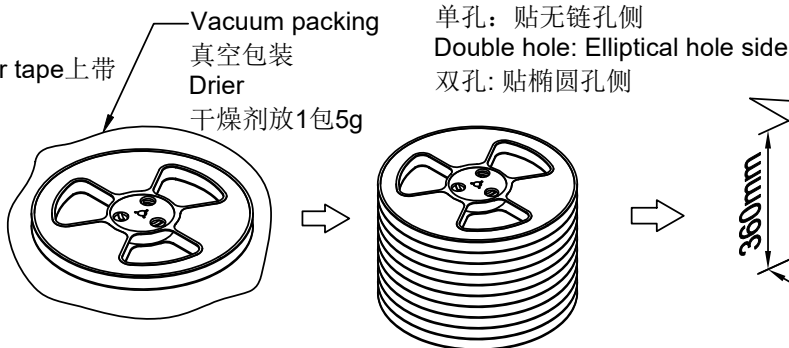

2021/03/27	A	/	首次发行	/	杨金江
日期	版次	变更编号	变更内容说明	变更人	核准

一般公差
.X ±0.35
.XX ±0.25
.XXX ±0.15
X° ±12°
视角

东莞市思索连接器有限公司  
SWB CONNECTORS CO.,LTD

核准	审查	制作	日期
杨金江	赵才	滕敏	2021/03/27

料号: PK-2508WRS-XXX-9TXXXXR				
名称: 2.50mm Connectors 90° Packing				
单位	比例	页次	版本	编号
mm	1:1	1/2	A	A-203

RoHS

本产品符合我司QA-3-04-005  
环境管理物质标准规范

包装图

RD-1

Carrier Tape No. 载带料号	W	S	F	T	G	REEL 卷 /PCS	CARTON 箱 /R	CARTON 箱 /PCS
ZD2508WRS-02EHF-C								
ZD2508WRS-03EHF-C	24	/	11.5	28.50	24.50	700	12	8400
ZD2508WRS-04EHF-C								
ZD2508WRS-05EHF-C	32	28.4	14.2	36.50	32.50	700	9	6300
ZD2508WRS-06EHF-C								
ZD2508WRS-07EHF-C								
ZD2508WRS-08EHF-C	44	40.4	20.2	48.50	44.50	700	7	4900
ZD2508WRS-09EHF-C								
ZD2508WRS-10EHF-C								
ZD2508WRS-11EHF-C								
ZD2508WRS-12EHF-C								
ZD2508WRS-13EHF-C	56	52.4	26.2	60.50	56.50	700	5	3500
ZD2508WRS-14EHF-C								
ZD2508WRS-15EHF-C								

Applicable Product No. 适用产品料号	2508WRS-XX-9TXXR 2508WRS-XXE-9TXXXNR
----------------------------------	---

Notes:

- Carrier camber is within 1mm In 100mm 带长100mm内容许弯曲度1mm.
- 10 Sprocket hole pitch cumulative tolerance  $\pm 0.2$ mm 圆孔十个孔距离累计允许公差为 $\pm 0.2$ mm.
- Carrier tape material(ESD): PS,thinkess= $0.40\pm 0.05$ mm,color:black  
载带材质(双面防静电):PS,厚度= $0.40\pm 0.05$ mm,颜色:黑色.
- Bracer material(ESD): PS,thinkess= $0.40\pm 0.05$ mm,color:black.  
保护带材质(双面防静电):PS,厚度= $0.40\pm 0.05$ mm,颜色:黑色.
- Cover tape material(ESD): PET,Heat sealing (lucency).  
上带材质(双面防静电):PET,热封(透明色).
- Reel material(ESD): PS,color:black.卷盘材质(双面防静电):PS,颜色:黑色.
- Carton material:K=K,thickness:6~7mm.纸箱材质:K=K,纸箱厚度:6~7mm.

Pull out direction 拉出方向

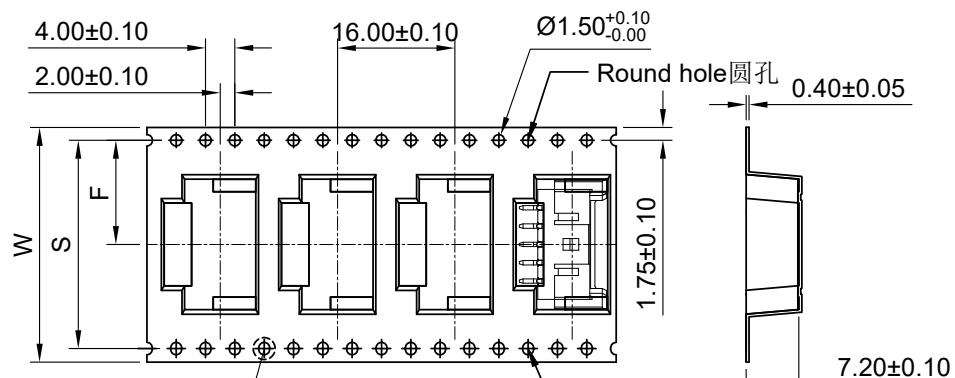
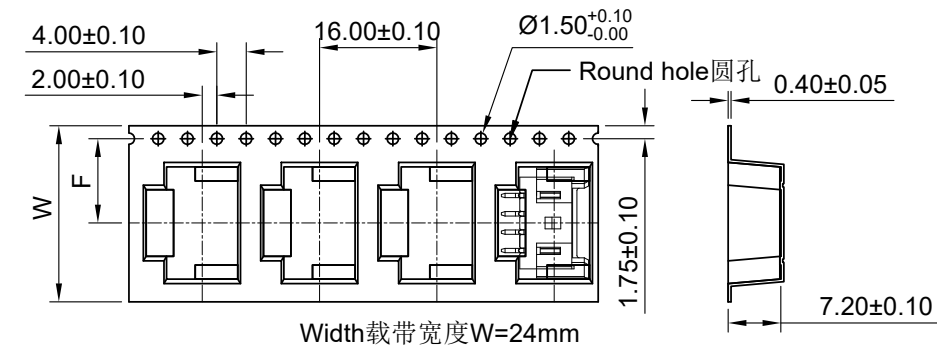

The largest deviation  
最大偏离0.05

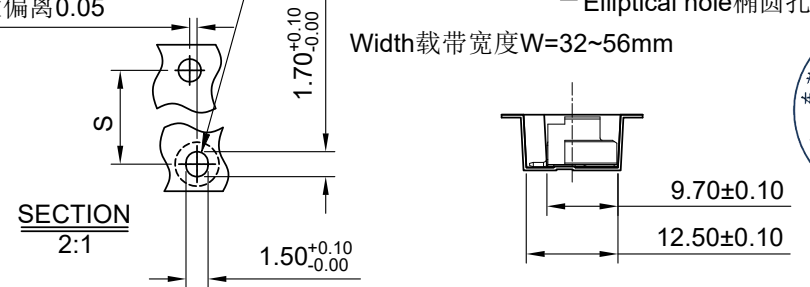

2021/03/27	A	/	首次发行	/	杨金江
日期	版次	变更编号	变更内容说明	变更人	核准

一般公差	
.X	$\pm 0.35$
.XX	$\pm 0.25$
.XXX	$\pm 0.15$
X°	$\pm 12'$
视角	

东莞市思索连接器有限公司  
SWB CONNECTORS CO.,LTD

核准	审查	制作	日期
杨金江	赵才	滕敏	2021/03/27

料号: PK-2508WRS-XXX-9TXXXXR				
名称: 2.50mm Connectors 90° Packing				
单位	比例	页次	版本	编号
mm	1:1	2/2	A	A-203