

RoHS

本产品符合我司QA-3-04-005
环境管理物质标准规范

包装图

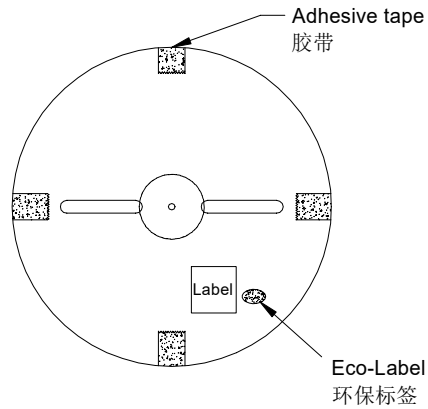

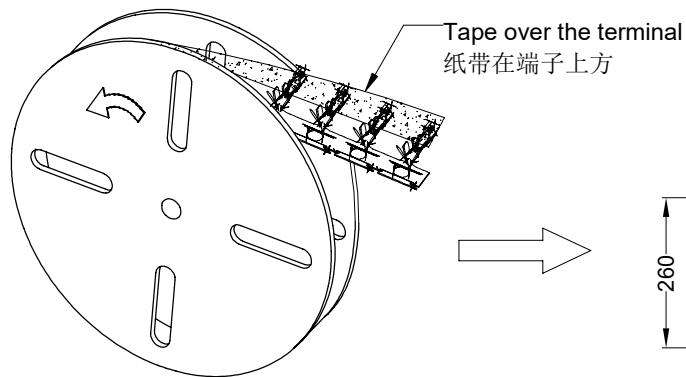

Note注解:

- Quantity数量:
10K PCS/REEL 一卷10K/PCS
10 REEL/BOX 一箱10卷
100K PCS/BOX 一箱100K/PCS
- Each reel and outer box must be labeled and Eco-Label Respectively labeled
每盘和外箱都必须有标签及环保标签分别标示
- Terminal winding direction as shown
端子缠绕方向如左图所示
- There shall be no dirt such as deformation phenomenon, Mantissa box fillers must be used
每箱不可有脏污, 变形现象, 尾数箱必须用填充物
- Carton material: K=K, Carton thickness: 6±1mm
纸箱材质:K=K, 纸箱厚度:6±1mm

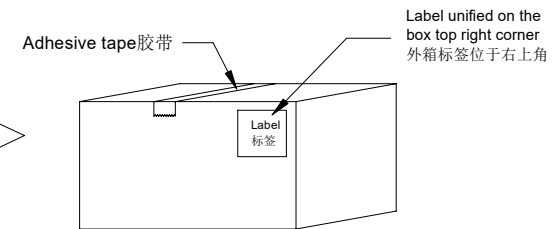
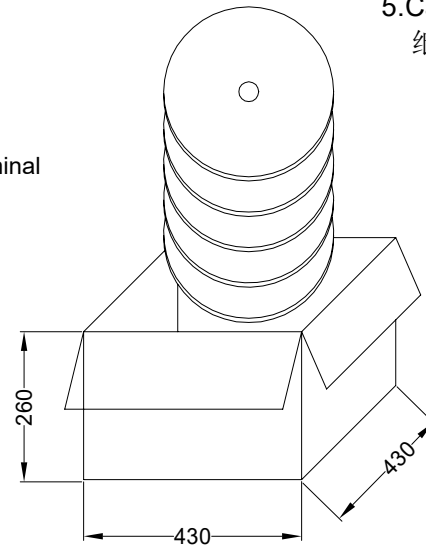

卷装方式
Package way



					 东莞市思索连接器有限公司 SWB CONNECTORS CO.,LTD				料号: 1511T-XXX-XX					
					核 准 审 查 制 作 日 期				名 称: 1.50mm Terminal Packing					
2020/07/09	B		更新图框	Xue	Robing					单位	比例	页次	版本	供应商编号
日期	版次	变更编号	变更内容说明	变更人	核 准			Allen	2013/09/29	mm	1:1	1/1	B	A-014

一般公差
.X ±0.30
.XX ±0.20
.XXX ±0.10
X ±0.2
视 角

RoHS

本产品符合我司QA-3-04-005
环境管理物质标准规范

包装图

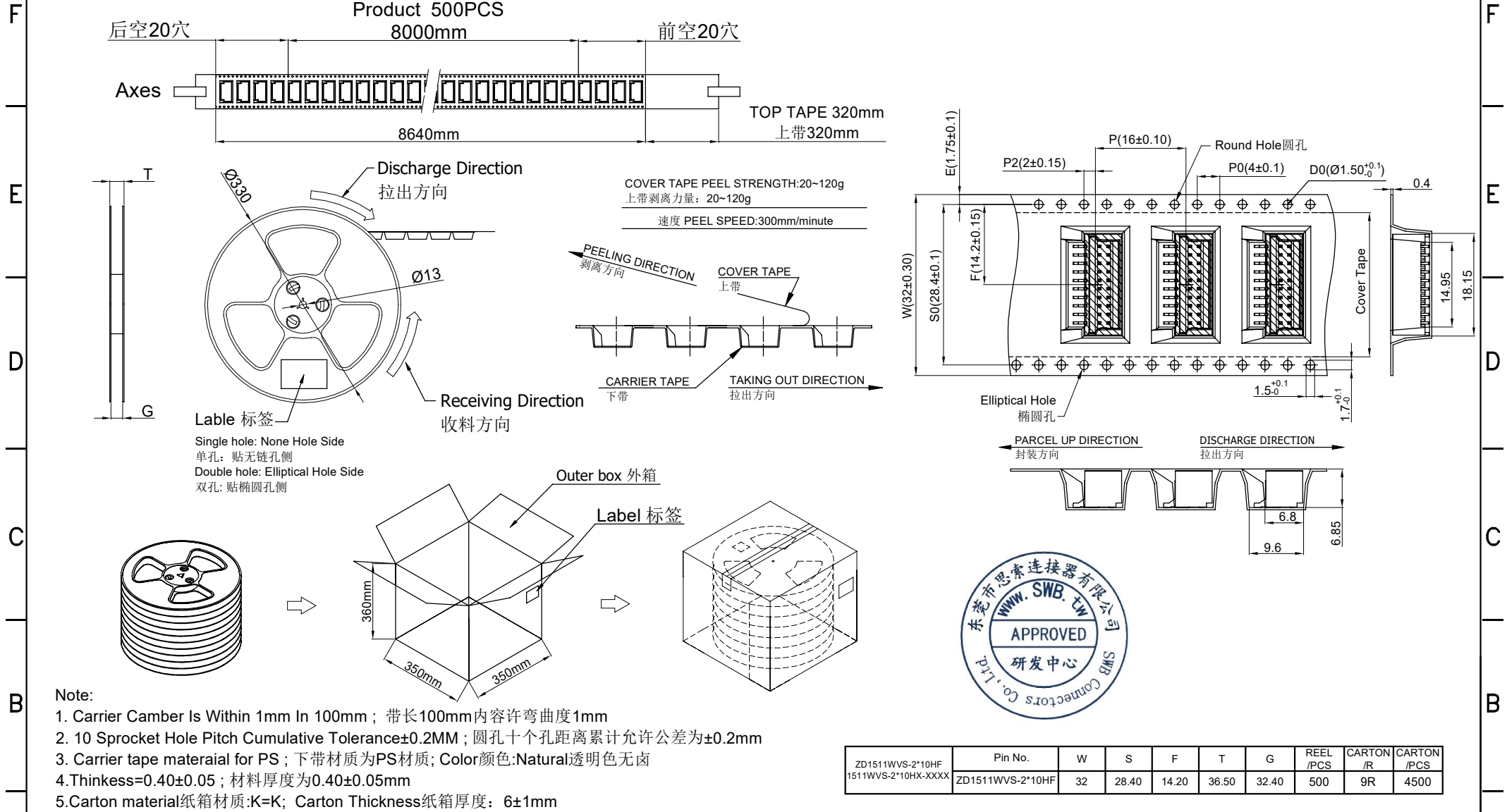

A	2020/07/09	B	更新图框	Xue	Robing	一般公差	东莞市思索连接器有限公司	料号: PPN: 1511WVS-2*10HX-XXXX CTN: ZD1511WVS-2*10HF							
						.X ±0.30			SWB CONNECTORS CO.,LTD	名称: 1.50mm SMT 180° Packing					
日期	版次	变更编号	变更内容说明	变更人	核准	视角	核准	审查		制作	日期	单位	比例	页次	版本
						⊕	Jason	2018/09/05	mm	1:1	1/1	B	A-000		

RoHS

本产品符合我司QA-3-04-005
环境管理物质标准规范

包装图

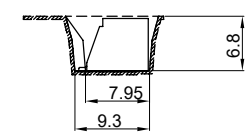
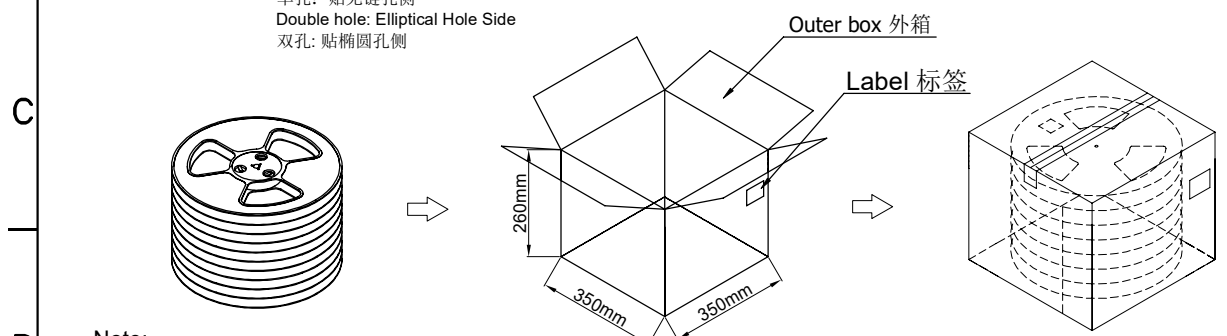
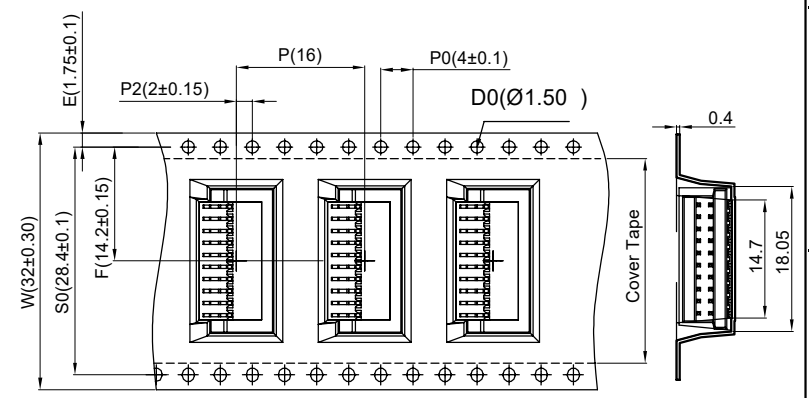
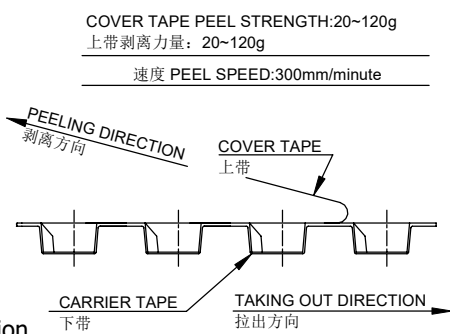
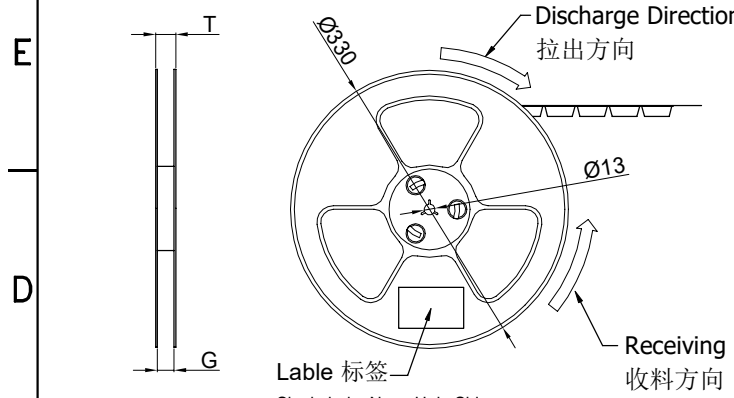
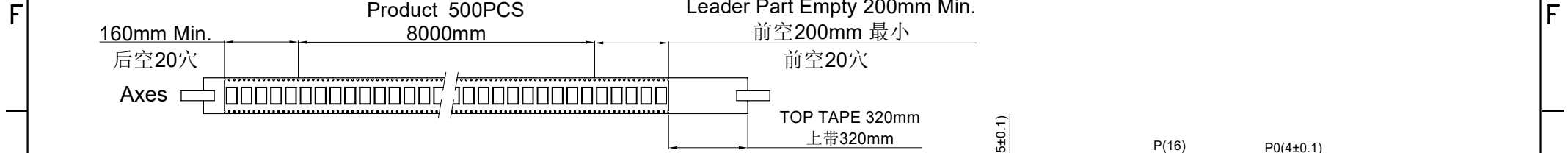

- Note:
1. Carrier Camber Is Within 1mm In 100mm ; 带长100mm内容许弯曲度1mm
 2. 10 Sprocket Hole Pitch Cumulative Tolerance±0.2MM ; 圆孔十个孔距离累计允许公差为±0.2mm
 3. Carrier tape material for PS ; 下带材质为PS材质; Color颜色: Natural透明色
 4. Thickness=0.40±0.05 ; 材料厚度为0.40±0.05mm
 5. Carton material 纸箱材质: K=K; Carton Thickness 纸箱厚度: 6±1mm

ZD1511WRS-2*10HF 1511WRS-2*10HX-LPV01	Pin No. ZD1511WRS-2*10HF	W 32	S 28.40	F 14.20	T 36.50	G 32.40	REEL /PCS 500	CARTON /R 6R	CARTON /PCS 3000
--	-----------------------------	---------	------------	------------	------------	------------	------------------	-----------------	---------------------

A	2020/07/09	B	更新图框	Xue	Robing	<p>东莞市思索连接器有限公司 SWB CONNECTORS CO.,LTD</p>	料号: PPN: 1511WRS-2*10HX-LPXX CTN: ZD1511WRS-2*10HF								
	日期	版次	变更编号	变更内容说明	变更人		核准	审核	制作	日期	名称: 1.50mm SMT 90° Packing				
											单位: mm	比例: 1:1	页次: 1/1	版本: B	供应商编号: A-106
										Joshua	2017/10/30				

